

# 不動産

## 建ぺい率と容積率

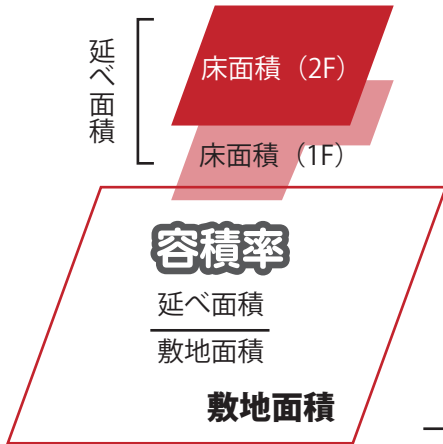

## 【計算例】

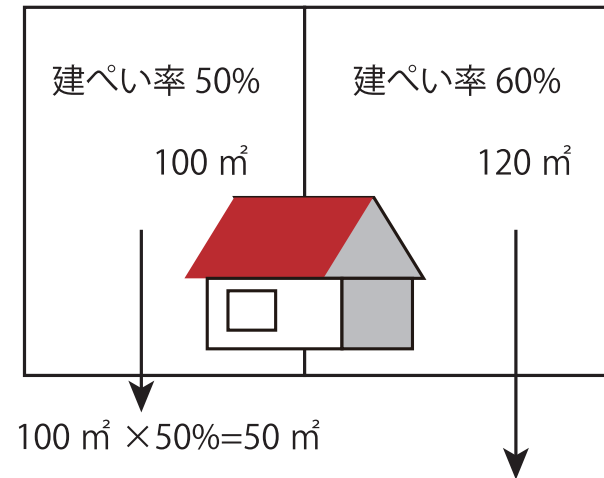

120 m<sup>2</sup> × 60% = 72 m<sup>2</sup>

許容建ぺい率 =  $\frac{50 \text{ m}^2 + 72 \text{ m}^2}{220 \text{ m}^2} = 55.5\%$

2つの用途地域にまたがる場合

**建ぺい率も容積率も地積で按分する**

## 区分所有法

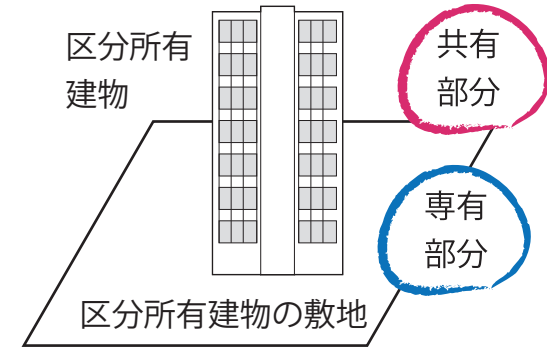

建物の建て替え

**4 / 5** 以上の賛成

共用部分の大規模減失

**3 / 4** 以上の賛成

## 接道義務

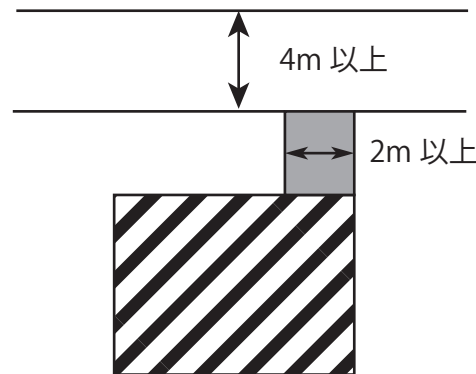

幅員 4m 以上の道路に 2m 以上接していなければならない

## セットバック

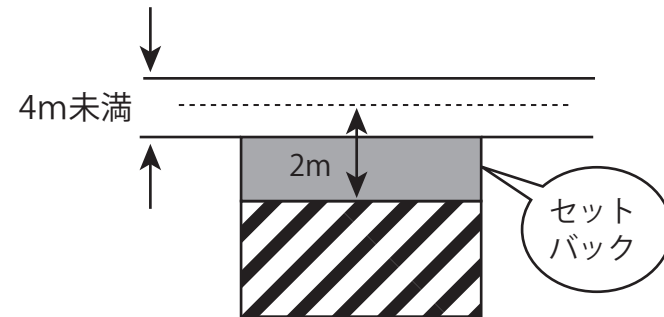

前面道路の幅員が 4m 未満のときは、原則として、道路の中心線から 2m 交代した線が道路の境界になる